

Lista de Peças/Lista de Piezas/Parts list

N°	Peças	Partes	Parts
01	Tampo da Adega	Tablero de la Bodega	Wine cellar table top
02	Divisões da Adega	Divisiones de la Bodega	Divisions of the Winery
03	Base	Base	Base
04	Lateral Direita	Lateral Derecha	Right side
05	Lateral Esquerda	Lateral Izquierda	Left Side
06	Tampo Superior	Tapa superior	Upper Floor
07	Vista Superior	Vista superior	Upper view
08	Pé	Pie	Foot
09	Costa	Costa	Coast
10	Prateleira de Vidro	Estanteria de cristal	Glass Shelf
11	Porta de Vidro	Puerta de vidrio	Glass door

Lista de Acessórios/Lista de Los Accesorios/List of Accessories

	Acessórios	Accesorios	Accessories		Qty
A	Parafuso 5,0 X 50	Tornillo 5,0 X 50	Screw 5.0 X 50		10
B	Cavilha 6x30	Cuchillo 6x30	6x30 Bolt		06
C	Conector	Conector	Connector		02
D	Parafuso 3,5 X 14 Flangeado	Tornillo 3,5 X 14 Brida	Screw 3.5 X 14 Flanged		08
E	Parafuso 3,5 X 20	Tornillo 3,5 X 20	3.5 x 20 Bolt		02
F	Parafuso 4 x 40	Parafuso 4 x 40	Parafuso 4 x 40		08
G	Parafuso 3,5 x 14 Chapeado	Tornillo 3,5 x 14 Plateado	Screw 3.5 x 14 Plated		15
H	Boca de Jacaré	Boca de Jacaré	Alligator mouth		12
I	Arruela de Cilicone	Arandela de Cilicone	Cilicone washer		02
J	Prego 10 X 10	Prego 10 X 10	Nail 10 X 10		30
K	Ponteira	Puntera	Tip		02
L	Dobradiça para Vidro	Bisagra para Vidrio	Glass Hinge		01
M	Fecho Imã	Cierre Imán	Lock Magnet		01
N	Puxador	Tirador	Handle		01
O	Pé	Pie	Foot		04
P	Luminária	Luminaria	Luminary		01
Q	Cantoneira Aérea	Cantoneira Aérea	Airline Corner		01
R	Capa Cantoneira	Articulos	Cover Sheet		01
S	Parafuso 4,8x4,5	Tornillo 4,8x4,5	Screw 4,8x4,5		01
T	Bucha Plástica 8mm	Banda Plástica 8mm	8mm Plastic Bushing		01

01 - Início da Montagem

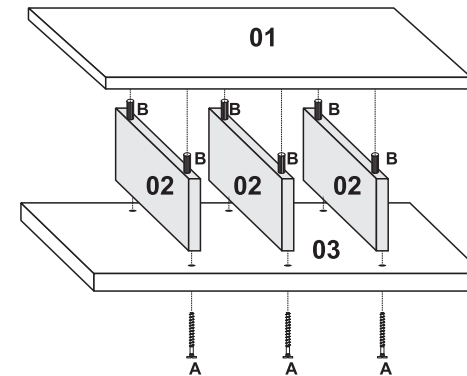

02 - Montagem das Peças 04, e 05

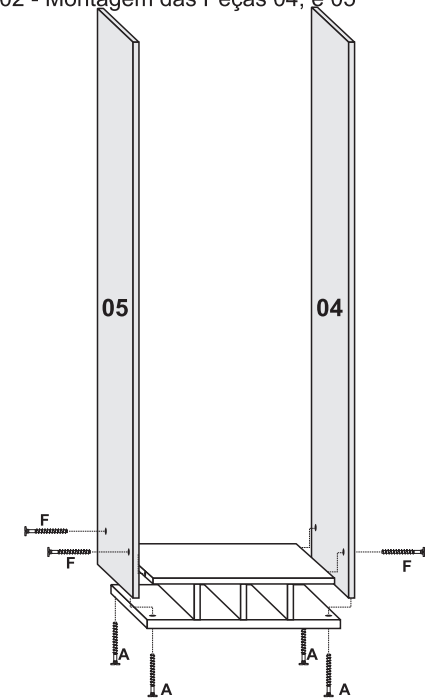

03 - Montagem do tampo e vista superior

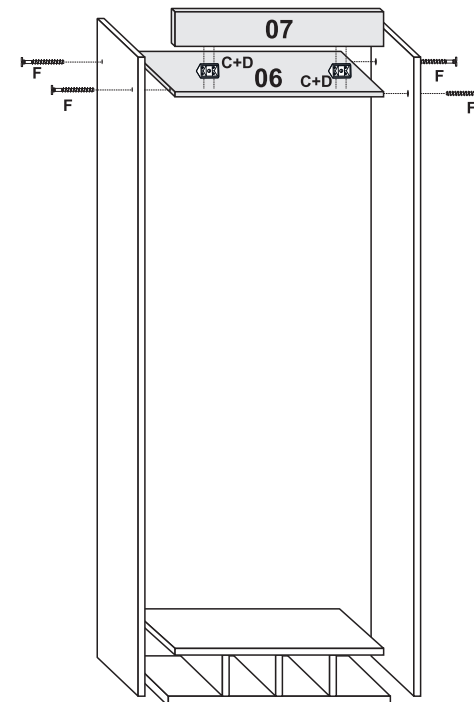

04 - Montagem dos Pés

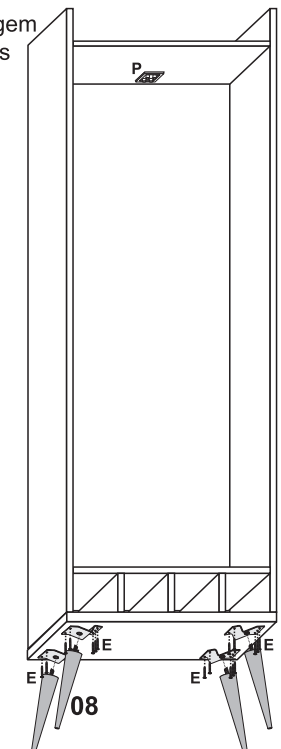

05 - Fixação das Costas das Costas

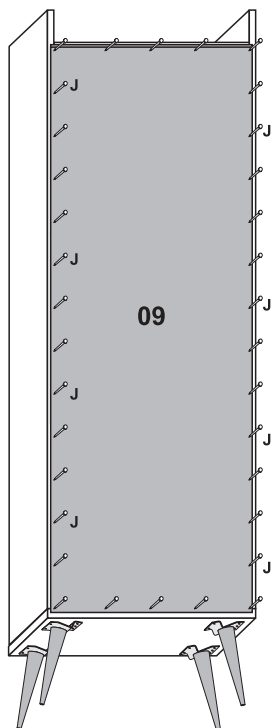

06 - Fixação das Prateleiras de Vidro de Vidro

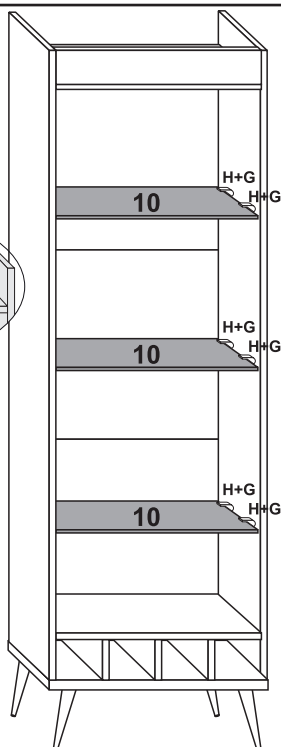
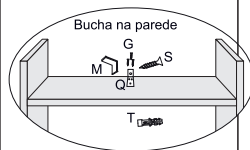

07 - Fixação da Porta

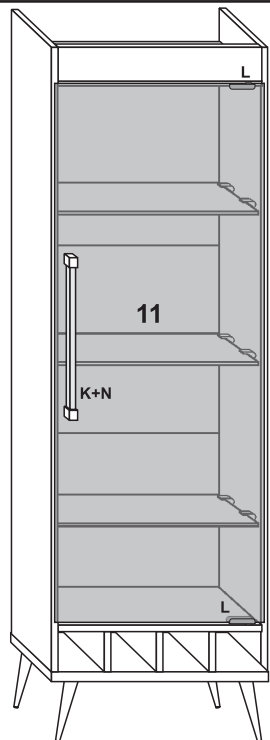

08 - Aspecto Final

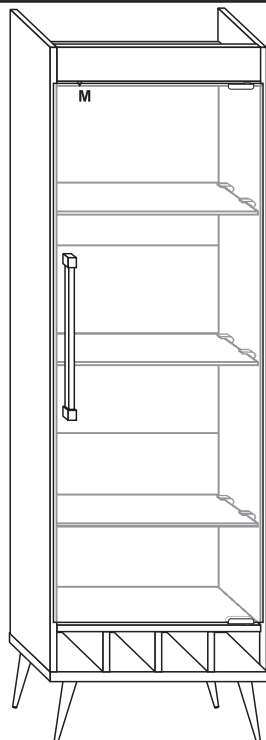

D. Gran
móbile
Surpreenda-se com nosso estilo.

Fone (32) 3539-7600
Rod. Ubá - Rodeiro, Km 03 - Galpão 1
C. P 050 - CEP 36500-000 - Ubá - MG
E-mail: mavaular@mavaular.com.br

Cristaleira Pérola

A: 1895 • C: 535 • P: 390

Ref.: CM5080



Atenção:

*Antes de iniciar a montagem do produto, é aconselhável verificar o seguinte:
*Identifique e separe as peças.
*Inicie a montagem pela sequência numérica de peças.
*O início da montagem deve ser feita com o produto deitado e sugerimos que seja utilizada a própria caixa para forrar o chão.
*Após montar o corpo do móvel, levante-o e com a utilização de um esquadro, pregue as costas do produto.

Atención:

*Antes de comenzar el montaje del producto, es recomendable observar lo siguiente:
*Identifique y separe las piezas.
*Inicie el montaje por la secuencia numérica de las piezas.
*El inicio del montaje debe ser realizado con el product acostado y se sugiere que sea empleada la propia caja pra forrar el suelo.
*Después de montado el cuerpo del mueble, levántelo co el empleo de un instrumento escuadra, luego de clave los.

Attention:

*Before the product assembly, you observe the following suggestions:
*Identify and separete pieces.
*Begin the assembly by the numerical sequence of pieces.
*On the assembly, the product must be lied down over is cardboard box package on the floor.
*when the structure is finished, lift the body with a flat instrument, then nails its backside.