

**Certificado de Garantia e Entrega Técnica Valdemóveis**

\*O preenchimento do formulário pelo consumidor é de responsabilidade do lojista e montadores, assim como, a conferência da assinatura de acordo com o RG.

Solicitamos que esse termo de garantia convencional seja lido atentamente, preenchido e assinado.

Esta garantia começa a ter validade a partir da data do recebimento do produto pelo lojista e a montagem do mesmo na casa do consumidor final. Devendo seguir as seguintes orientações:

- 1- Abertura do produto na residência do consumidor final, na frente de pessoa responsável pelo acompanhamento da montagem.
- 2- Conferência de todas as peças do produto, em quantidade e condições, tudo conforme a orientação de montagem.
- 3- Após a montagem fazer o manuseio do produto com a pessoa responsável pelo recebimento, orientando e fazendo os testes necessários para conferir o estado do produto se está perfeito.
- 4- Caso tenha algum defeito, fazer o preenchimento imediato do problema neste formulário, tirar foto e mandar para a empresa no prazo máximo de 1 dia útil.
- 5- **Orientar que os produtos home suspenso e painel de fabricação da Valdemóveis tem que ser utilizados para colocação de TV e similares apenas presas no painel ou no home através dos suportes parafusados, que são enviados pela empresa, tendo que ser vistoriados no ato da montagem se esta ficou adequada e segura, não podendo ser colocada em cima dos NICHOS a TV ou similar, pois não foi fabricado com essa finalidade, não tendo condições de aguentar o peso.**
- 6- A Valdemóveis e a loja não se responsabilizam pela fragilidade da parede.

**HOME THEATER  
LEXUS**



Formulário para ser respondido e assinado pelo consumidor:

Nome consumidora final: \_\_\_\_\_  
CPF nº: \_\_\_\_\_  
RG nº: \_\_\_\_\_  
Endereço: \_\_\_\_\_  
Produto comprado: \_\_\_\_\_  
Código/Lote: \_\_\_\_\_

- a- Produto foi aberto na frente do consumidor? ( ) sim ( ) não
- b- Produto encontra-se em perfeitas condições? ( ) sim ( ) não
- c- As peças e kits foram completas? ( ) sim ( ) não
- d- O produto após montado e vistoriado está adequado ao uso, não apresentando nenhum defeito? ( ) sim ( ) não
- e- Foi devidamente orientado seu uso? ( ) sim ( ) não
- f- Foi advertido que o produto home e painel não pode ser utilizado o nicho para colocação de TV e similar? ( ) sim ( ) não
- g- Foi vistoriado o produto home e painel e a montagem saiu correta estando seguro ao uso? ( ) sim ( ) não

Após lido e vistoriado venho assinar: \_\_\_\_\_

Data: \_\_\_\_\_

**Obs: Para qualquer pedido de assistência técnica junto a empresa Valdemóveis o presente documento é essencial e imprescindível, tendo que ser enviado junto com pedido de assistência. As demais normas segue Código de Defesa do Consumidor.**

Reclamação do produto no ato da entrega: \_\_\_\_\_

**Atendimento ao consumidor**  
tel.: (32) 3539 - 7000  
Avenida Jesus Candian, 276 -  
Mangueira Rural - Ubá - MG  
[www.valdemoveis.com.br](http://www.valdemoveis.com.br)

**Esquema de Montagem**

Avenida Jesus Candian, Nº 276- Mangueira Rural  
Ubá - MG CEP 36503-258 Tel: (32) 3539-7000  
[www.valdemoveis.com.br](http://www.valdemoveis.com.br)

Produto: HOME LEXUS

Código: 11304

Medida do produto montado: 2170 x 2000 x 425 mm

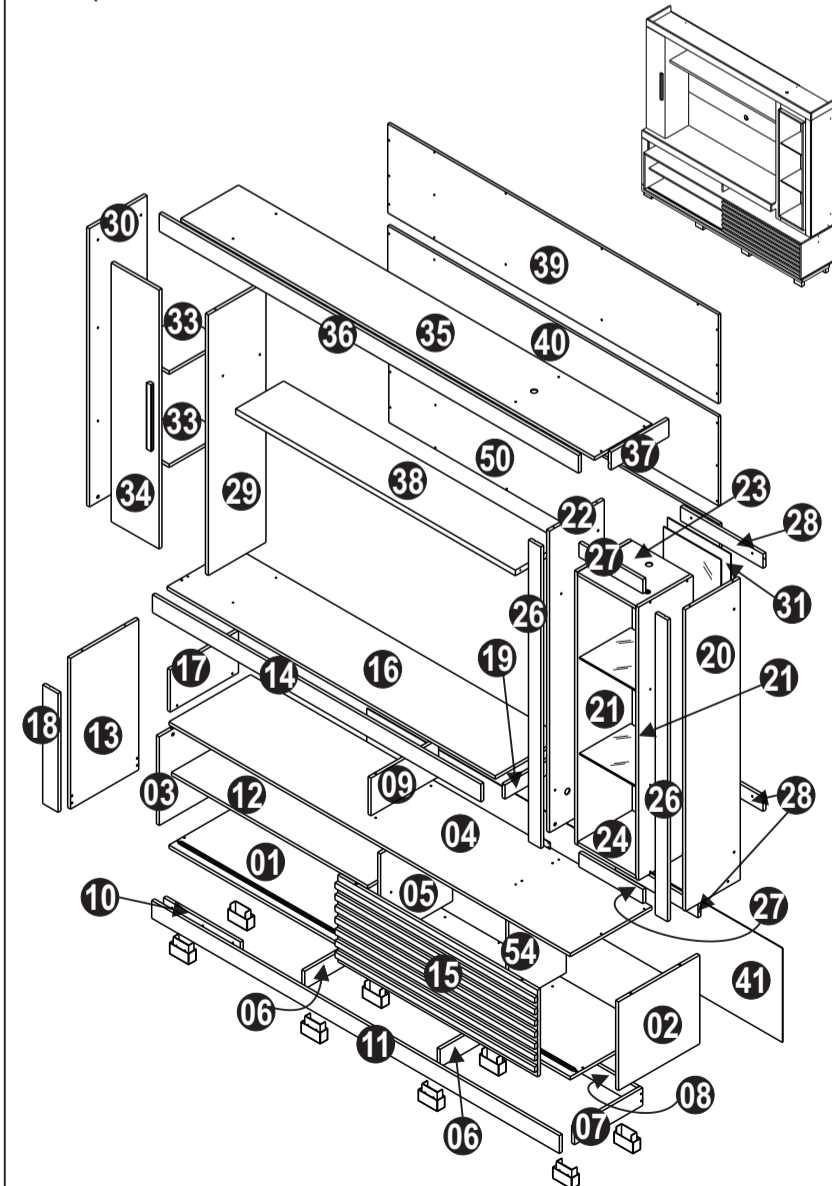

<b>VOLUME 01</b>	<b>VOLUME 02</b>	<b>VOLUME 03</b>	<b>VOLUME 04</b>
16, 20, 22, 29, 30, 33, 34	01, 04, 06, 07, 08, 10, 11, 12, 15, 28, 36, 41,	02, 03, 05, 13, 14, 16, 26, 27, 31, 37, 39, 40, 50	09, 18, 19, 21, 23, 24, 35, 38, 54

**Relação de Peças**

ITEM	REF.	DESCRIÇÃO	MEDIDA	QDT
1	11388	Fundo da caixa- Home Lexus	2091X425X15	1
2	11324	Lateral dir. caixa- Home Lexus-Texas	423X400X15	1
3	11335	Lateral esq. caixa- Home Lexus-Texas	423X400X15	1
4	11389	Tampo da caixa- Home Lexus	2091X425X15	1
5	11322	Divisão da caixa- Home Lexus-Texas	400X375X15	1
6	11390	Rodapé central- Home Lexus	339X80X15	2
7	11391	Rodapé lateral- Home Lexus	355X80X15	1
8	11392	Rodapé traseiro- Home Lexus	2090X80X15	1
9	11393	Suporte para Base TV- Home Lexus	352X170X15	1
10	11394	União de moldura- Home Lexus	420X80X15	1
11	11395	Rodapé frontal- Home Lexus	2123X80X15	1
12	11396	Prateleira da caixa- Home Lexus	1022X370X15	1
13	11397	Lateral inferior esquerda- Home Lexus	680X355X15	1
14	11398	Moldura Base TV- Home Lexus	1710X80X15	1
15	11399	Porta deslizante- Home Lexus	1040X391X15	1
16	11400	Base da TV- Home Lexus	1709X355X15	1
17	11401	Enchimento para caixa- Home Lexus	355X190X15	1
18	11402	Moldura lateral inferior- Home Lexus	537X80X15	1
19	11403	Moldura lateral Base TV- Home Lexus	355X64X15	1
20	11404	Lateral superior direita- Home Lexus	1360X285X15	1
21	11405	Lateral nicho iluminado- Home Lexus	1232X285X15	2
22	11406	Divisão superior direita- Home Lexus	1360X285X15	1
23	11407	Tampo do nicho iluminado- Home Lexus	303X285X15	1
24	11408	Base do nicho iluminado- Home Lexus	303X285X15	1
26	11409	Moldura lateral do Nicho- Home Lexus	1360X64X15	2
27	11410	Moldura menor do Nicho- Home Lexus	333X64X15	2
28	11411	Apoio para nicho- Home Lexus	430X64X15	3
29	11412	Divisão superior esquerda- Home Lexus	1175X300X15	1
30	11413	Lateral superior esquerda- Home Lexus	1255X300X15	1
31	11414	Forro nicho iluminado- Home Lexus	1230X330X2,50	1
33	11415	Prateleira menor movel- Home Lexus	285X220X15	2
34	11416	Porta- Home Lexus	1167X248X15	1
35	11417	Tampo superior- Home Lexus	2154X300X15	1
36	11418	Moldura Tampo superior- Home Lexus	2187X80X15	1
37	11419	Moldura lat. Tampo superior- Home Lexus	300X80X15	1
38	11420	Prateleira central- Home Lexus	1457X250X25	1
39	11421	Painel superior- Home Lexus	1722X402X12	1
40	11422	Painel central- Home Lexus	1722X402X12	1
41	11423	Forro da caixa- Home Lexus	2160X425X2,50	1
50	11425	Painel inferior- Home Lexus	1722X402X12	1
54	11426	Suporte da caixa- Home Lexus	400X300X15	1

**Relação de Ferragens**

ITEM	REF.	DESCRIÇÃO	MEDIDA	QDT
A	08x	paraf. chip chata 3,5x25 (1687)		
B	08x	pé 100x50 com cantoneira (11556)		
C	142x	paraf. chip flangeado 3,5x14 (1479)		
D	04x	chapa união 4 furos 50x30 mm (4437)		
E	01x	perfil trilho alumínio 2056 mm (1292)		
F	02x	roldana metal L para porta deslizante (2726)		
G	56x	pino guia para porta deslizante (1285)		
H	58x	paraf. estrutural 5,0x40 (1470)		
I	03x	dobraçador pressão com calço RETO (1491)		
J	01x	passa fio preto (2129)		
K	01x	puxador laminado madeira cor ipê (8520) madeira cor castanho (1330)		
L	8x	pino suporte 6x8 (1311)		
M	01x	Kit suporte para tv (5449)		
N	01x	kit luminaria 1 spot (2129)		
O	06x	cavilha 6x30 (1293)		
P	08x	suporte garra para vidro (1358)		
Q	04x	parafuso M4x30 (4898)		
R	04x	parafuso M5x30 (4900)		
S	08x	parafuso M6x30 (4901)		
T	04x	adesivo dupla face		
U	12x	sapata U 15x15 (1343)		
V	01x	espelho 1200x300x3 mm (4900)		
W	02x	vidro 295x268x5 (1487)		
X	31x	suporte angular (1344)		
Y	60x	prego 8x8 com cabeça (2870)		
Z	14x	tambor 12x10 mini fix (1356)		
AA	14x	haste simples mini fix (1352)		
AB	04x	porca M6 (4902)		
AC	04x	arruela M6x1/4 (4905)		
AD	04x	arruela M5x3/16 (4904)		
AE	37x	paraf. chip chata 3,5x35 (1476)		
AF	06x	cantoneira plástica 4 furos (2188)		
AG	06x	chapa para união 2 furos (5365)		
AH	24x	paraf. chip chata 3,5x12 (1475)		

**Disposições Gerais**

A Valdemóveis reserva-se ao direito de alterar as características gerais, técnicas e estéticas dos produtos por ela produzidos e comercializados sem prévio aviso.

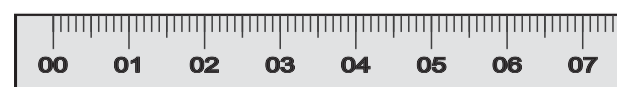

**RÉGUA ESCALA 1:1**  
(saiba a medida do parafuso)

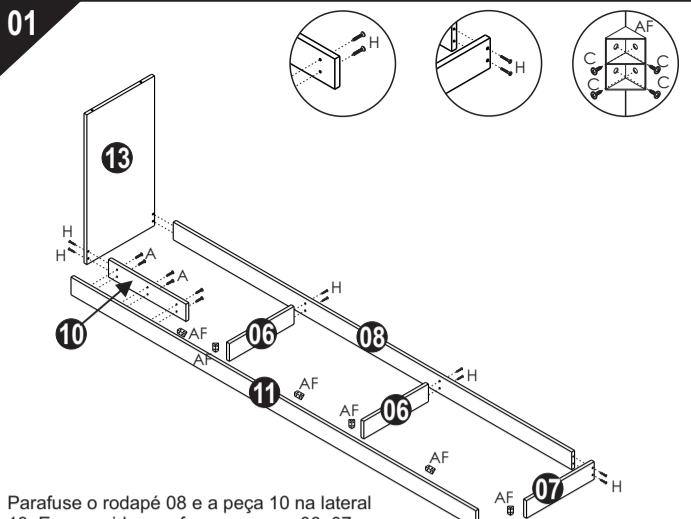

Parafuse o rodapé 08 e a peça 10 na lateral 13. Em seguida parafuse as peças 06, 07 no rodapé traseiro 08. Siga as marcações contida na peça 11 e parafuse no conjunto montado.

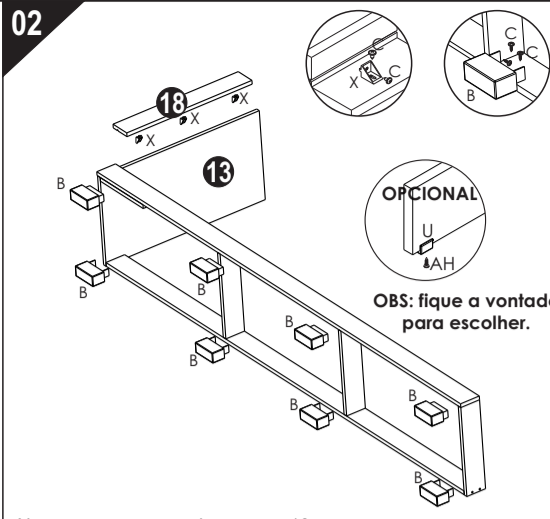

Nesse momento encaixe a peça 18 na Lateral 13, nivele encostando uma moldura na outra. Parafuse os pés (B) ou as sapatas (U) no Rodapé.

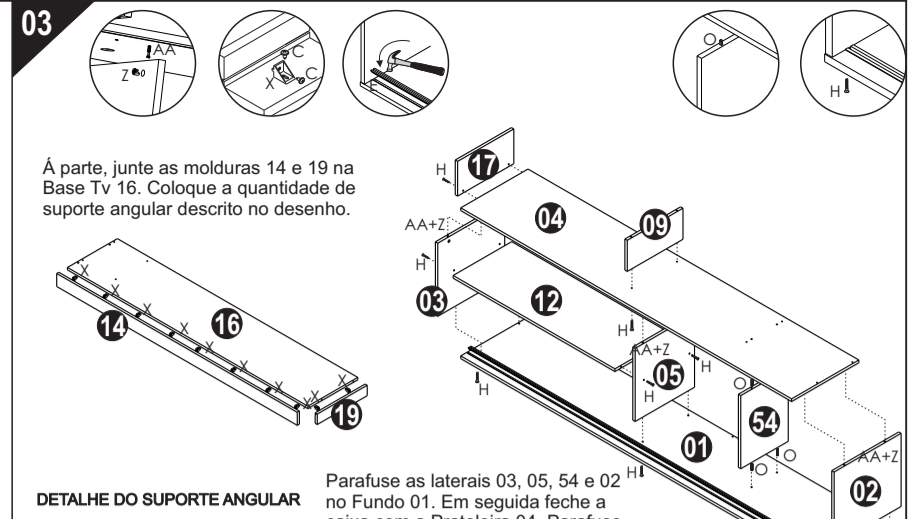

À parte, junte as molduras 14 e 19 na Base TV 16. Coloque a quantidade de suporte angular descrito no desenho.

DETALHE DO SUPORTE ANGULAR

Parafuse as laterais 03, 05, 54 e 02 no Fundo 01. Em seguida feche a caixa com a Prateleira 04. Parafuse as peças 09 e 17 na Prateleira 04. Parafuse a Prateleira 12 nas peças 03 e 05.

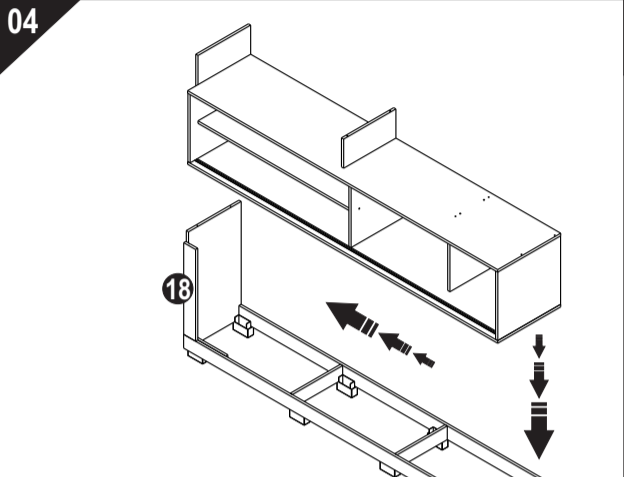

De acordo com o desenho coloque a montagem 03 sobre a montagem 02. Encoste todo o conjunto do lado esquerdo.

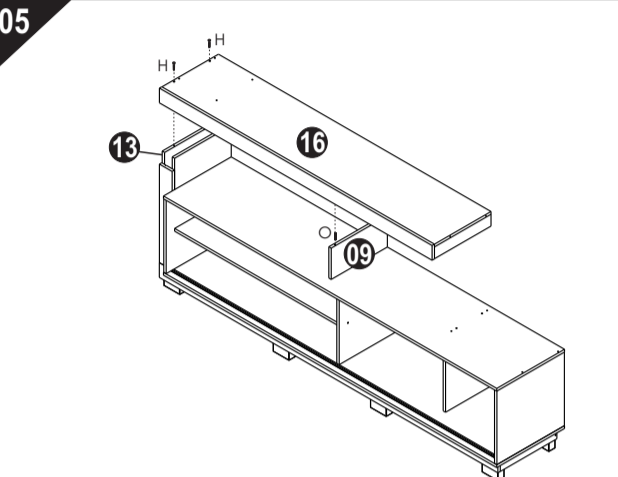

Encaixe o Tampo 16 sobre a Lateral 13 e suporte 09.

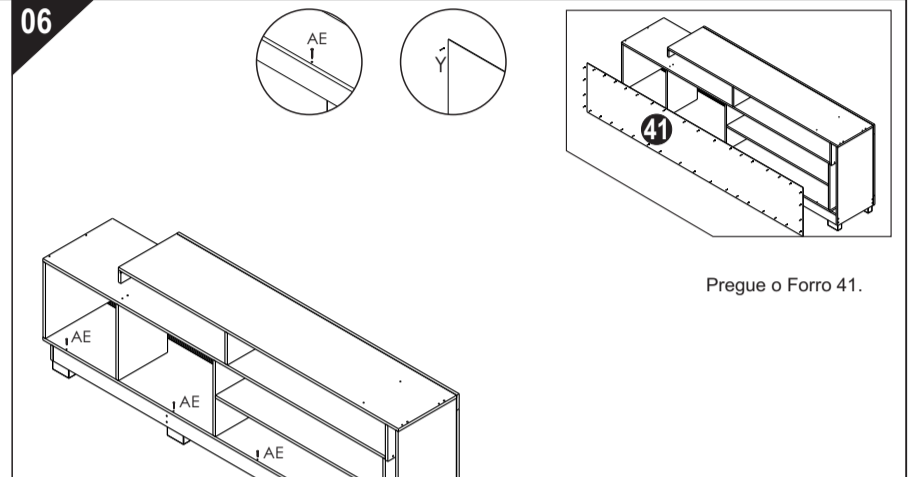

Pregue o Forro 41

Parafuse o conjunto sobre o Rodapé.

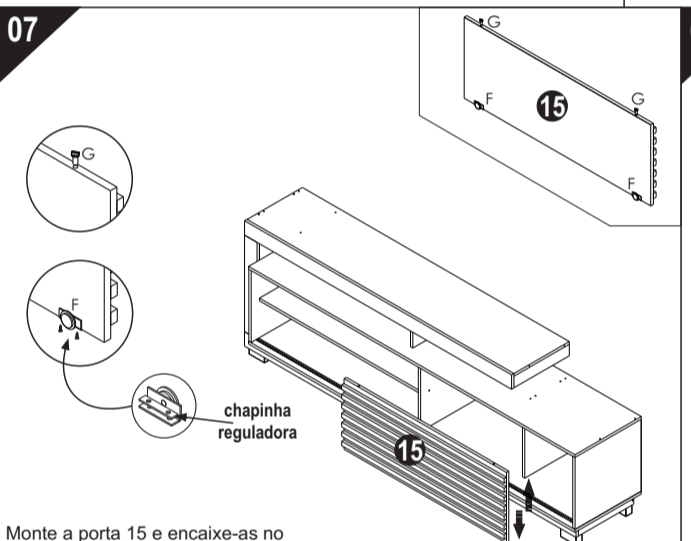

Monte a porta 15 e encaixe-as no local.

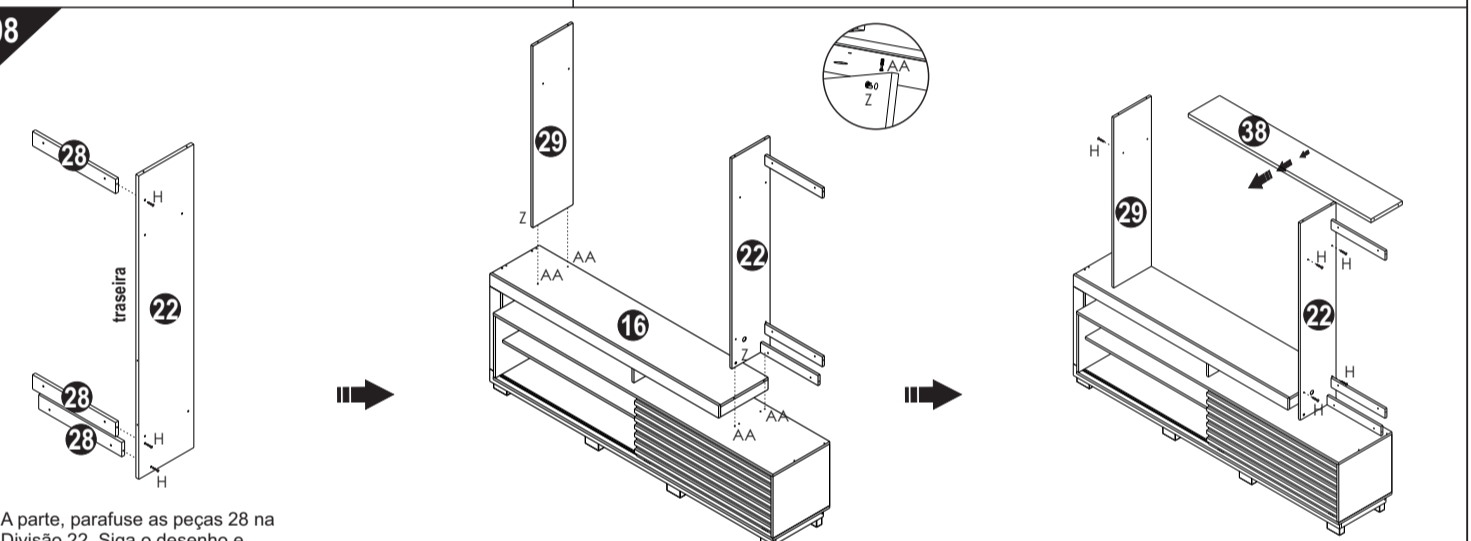

A parte, parafuse as peças 28 na Divisão 22. Siga o desenho e prossiga com os passos seguintes.

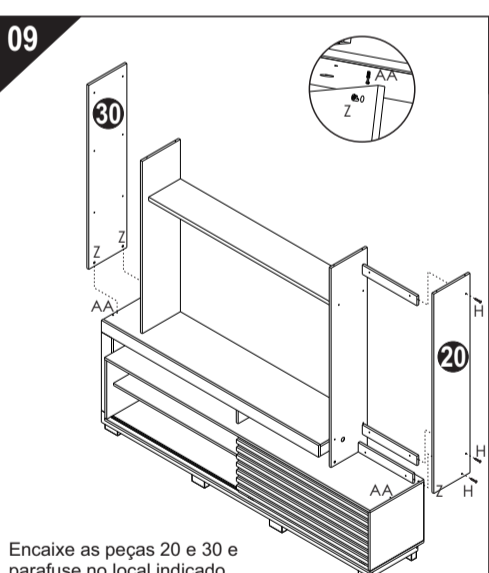

Encaixe as peças 20 e 30 e parafuse no local indicado.

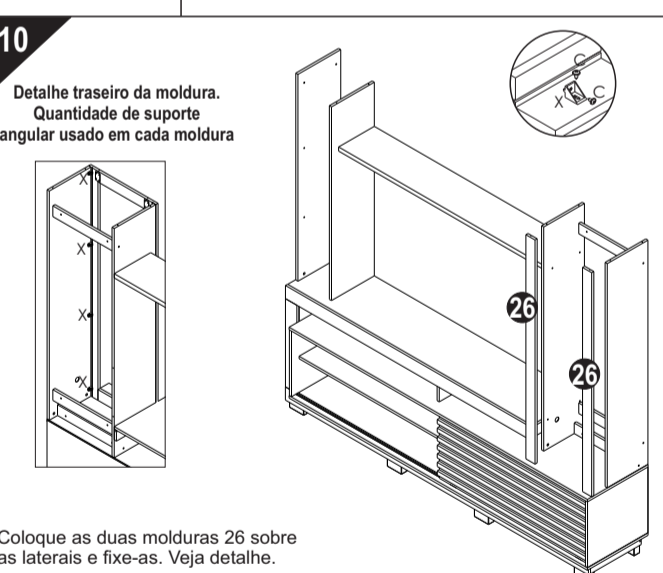

Detalhe traseiro da moldura. Quantidade de suporte angular usado em cada moldura

Coloque as duas molduras 26 sobre as laterais e fixe-as. Veja detalhe.

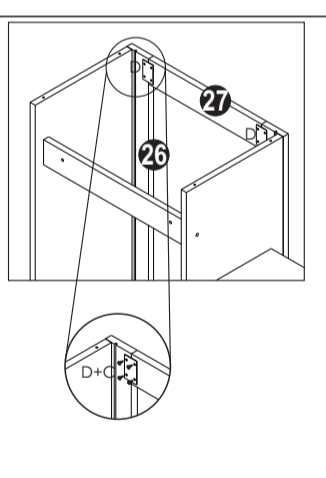
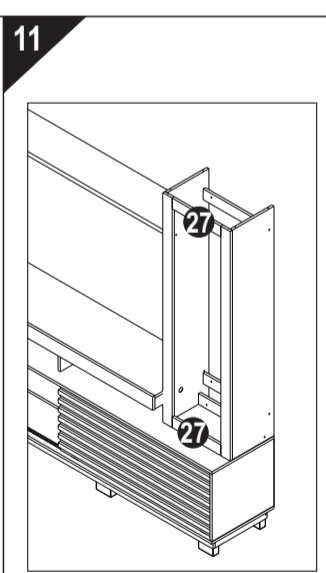

Entre as molduras 26 encaixe as molduras 27. Trave as duas molduras com a Chapa de metal. Desenho acima.

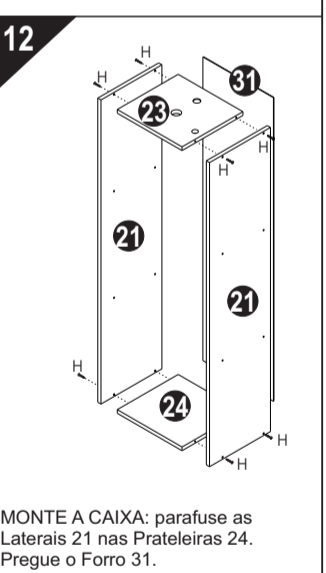

MONTE A CAIXA: parafuse as Laterais 21 nas Prateleiras 24. Pregue o Forro 31.

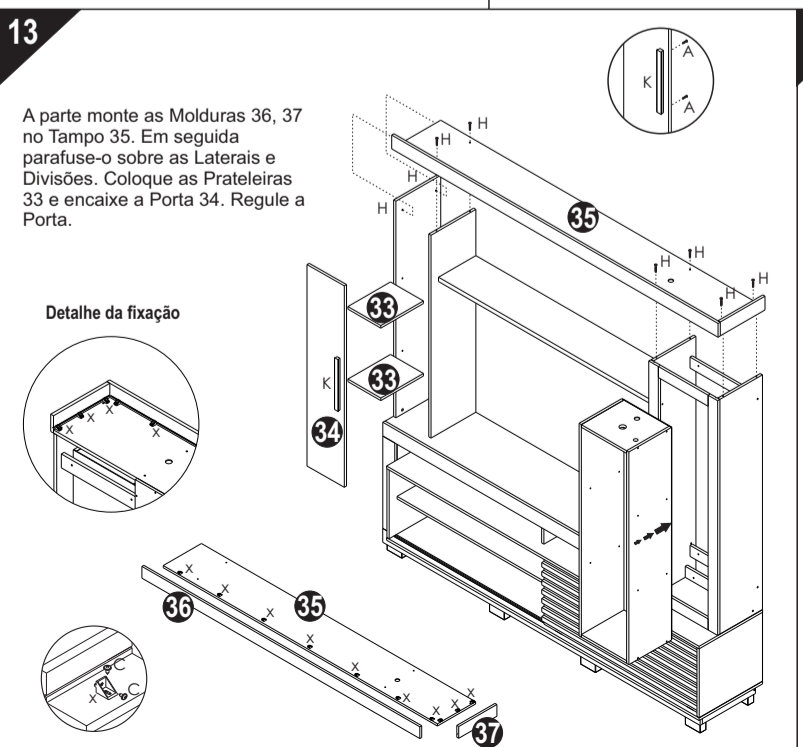

A parte monte as Molduras 36, 37 no Tampo 35. Em seguida parafuse-o sobre as Laterais e Divisões. Coloque as Prateleiras 33 e encaixe a Porta 34. Regule a Porta.

Detalhe da fixação

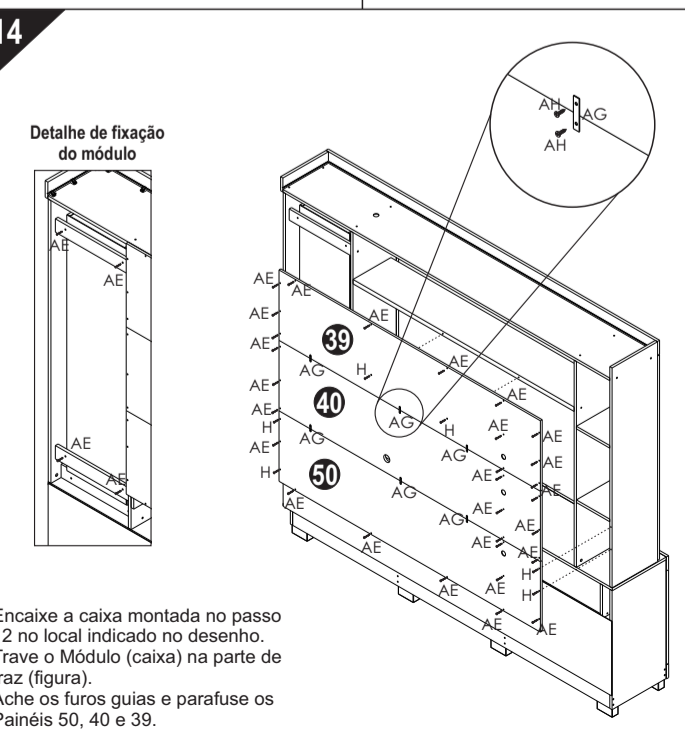

Detalhe de fixação do módulo

Encaixe a caixa montada no passo 12 no local indicado no desenho. Trave o Módulo (caixa) na parte de traz (figura). Ache os furos guias e parafuse os Painéis 50, 40 e 39.

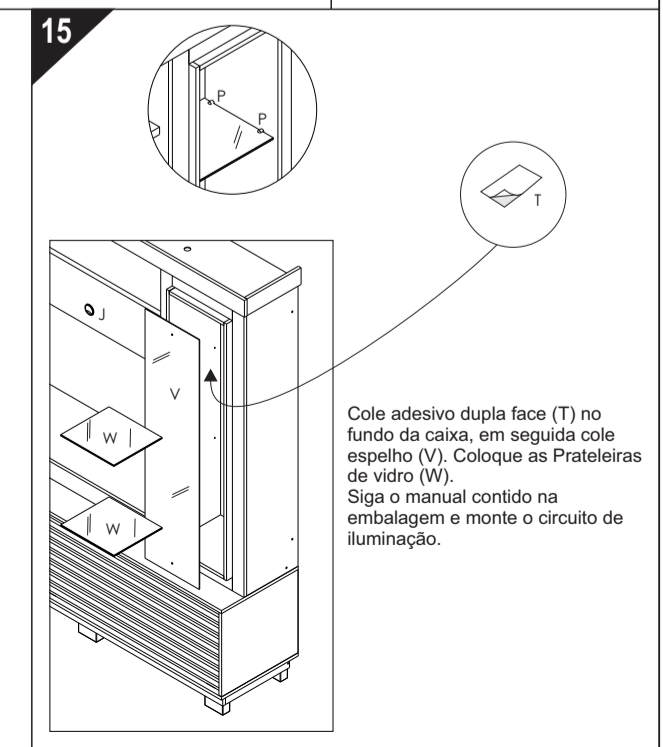

Cole adesivo dupla face (T) no fundo da caixa, em seguida cole espelho (V). Coloque as Prateleiras de vidro (W). Siga o manual contido na embalagem e monte o circuito de iluminação.