



Av. das Indústrias, nº 157 - Bairro Belo Horizonte - Rodeiro /MG  
 Fone/Fax (32) 3577 - 3950  
 www.leifermoveis.com.br - assistencia@leifermoveis.com.br

# ORION

## MÓDULO 04 PORTAS

CÓDIGO - 22682

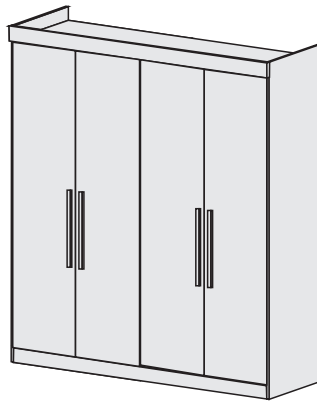

**ACESSE O VÍDEO DESTE PRODUTO**

**INSCREVA-SE NO CANAL**

*Abra a câmera do seu celular e escaneie o qr code.*



### ESQUEMA DE MONTAGEM

29/02/2024

 Montagem Estrutura Roupeiro <b>Parafuso 4,0 x 40 cabeça chata</b> 37 UN	 <b>Parafuso 3,5 x 12 cab. chata</b> 136 UN	
 <b>Parafuso 3,5 x 35 cabeça chata</b> 21 UN	 Puxador das Portas <b>Parafuso 3,5 x 25 flangeado</b> 12 UN	 Fixar Costa <b>Prego 10 x 10</b> 100 UN
 <b>Cavilha 6 x 30</b> 16 UN	 Distanciador e Correções <b>Parafuso 3,5 x 35 Flangeado</b> 24 UN	 Unir um módulo ao outro <b>Parafuso 4,0 x 20 flangeado</b> 08 UN
 <b>Cantoneira Metálica</b> 07 UN	 <b>Suporte Cabide</b> 04 UN	 <b>Sapata Plástica</b> 08 UN
 <b>GIZ</b> 01 UN	 <b>Dobradiça</b> 16 UN	 <b>Cantoneira Plástica</b> 04 UN
 <b>Etiqueta Leifer</b> 01 UN	 <b>Sachê de Cola</b> 01 UN	

Nº	DESCRIÇÃO	QT.	CÓD. BRANCO	CÓD. FREIJÓ	CÓD. CINAMOMO
01	RODAPÉ FRONTAL	01	22749	22749	22749
02	RODAPÉ TRASEIRO	01	22750	22750	22750
03	RODAPÉ CENTRAL	01	08031	08031	08031
04	BASE	01	22752	22752	22752
05	LATERAL ESQUERDA	01	22753	22753	22753
06	LATERAL DIREITA	01	22754	22754	22754
07	DIVISÃO	01	22755	22755	22755
08	PRATELEIRA INFERIOR	02	22756	22756	22756
09	PRATELEIRA SUPERIOR	04	22757	22757	22757
10	TAMPO SUPERIOR	01	22758	22758	22758
11	MOLDURA SUPERIOR	01	22759	22759	22759
12	CABIDEIRO	01	-----	-----	-----
13	COSTAS	05	22761	22761	22761
14	DISTANCIADOR FRONTAL	02	22211	22211	22211
15	DISTANCIADOR TRASEIRO	02	22212	22212	22212
16	FRENTE DE GAVETA	03	22762	22762	22762
17	LATERAL DE GAVETA	06	13200	13200	13200
18	FUNDO DE GAVETA	03	22766	22766	22766
19	TRASEIRO DE GAVETA	03	22764	22764	22764
20	PORTA	04	22767	22767	22767
21	FERRAGEM	01	22845	22845	22845

## Montagem da Base:

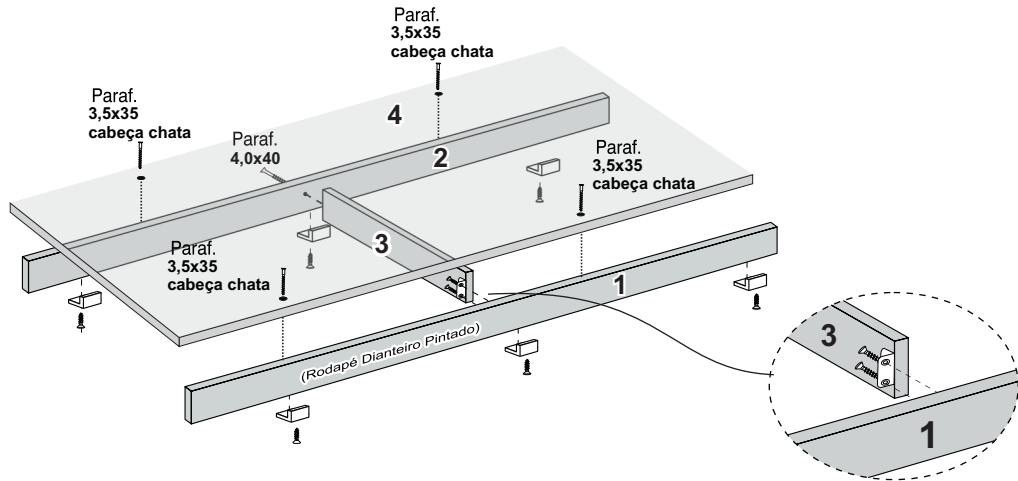

## Atenção Sr. Montador

### Montagem da Moldura Superior

Para montagem da moldura superior usar CANTONEIRA PLÁSTICA 04 FUROS E PARAFUSO 3,5X12. Após parafusar as 04 Cantoneiras na Moldura superior, levar a moldura até o tampo superior nº 13 e parafusar de baixo

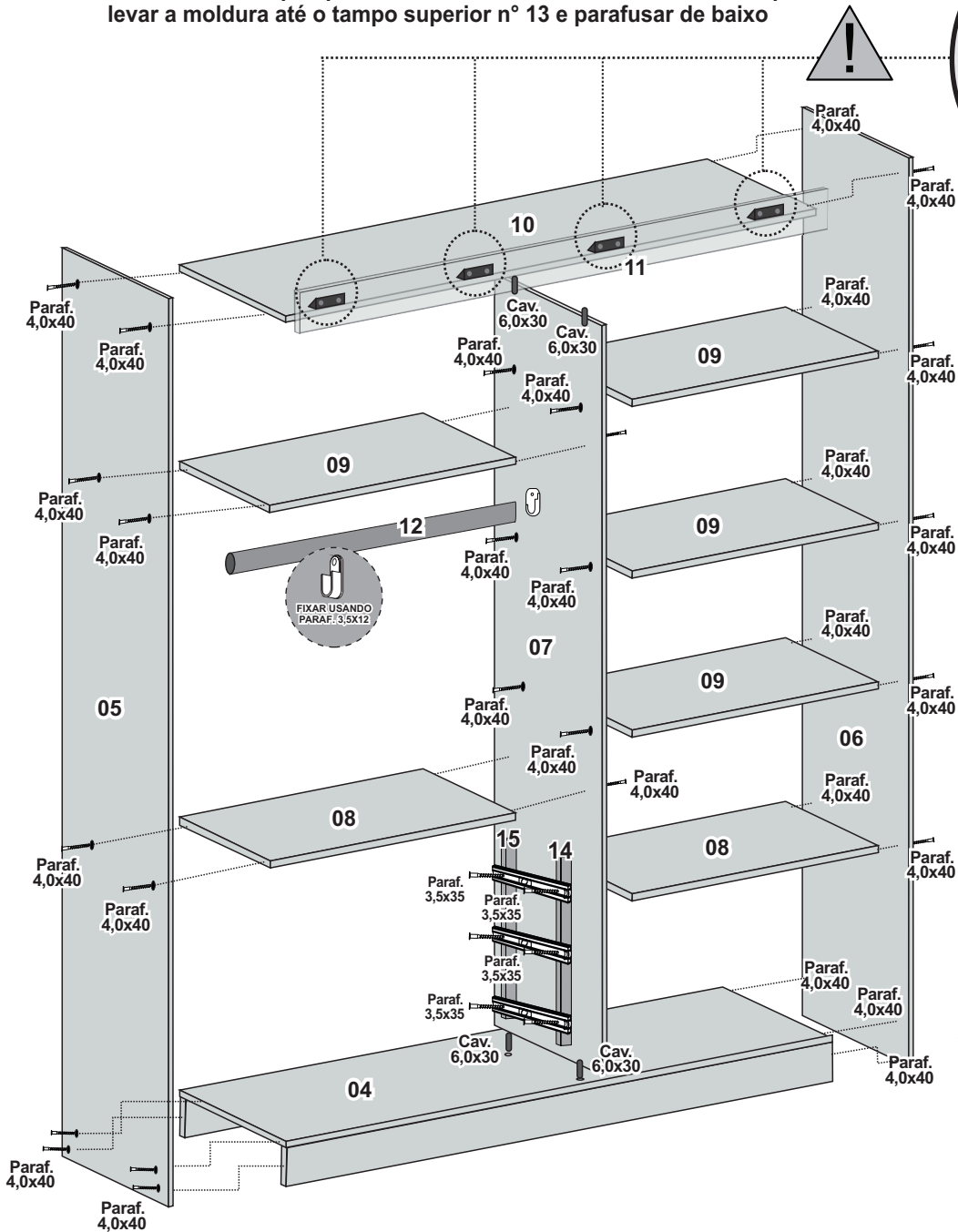
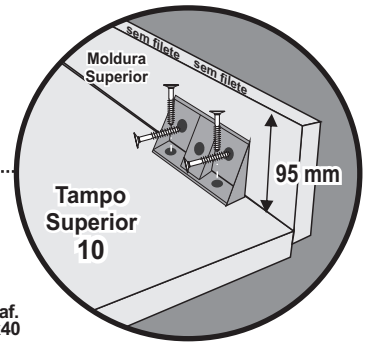

### FIXAÇÃO DAS CORREDIÇAS

FAVOR RESPEITAR A MARCAÇÃO NAS DIVISÓRIAS

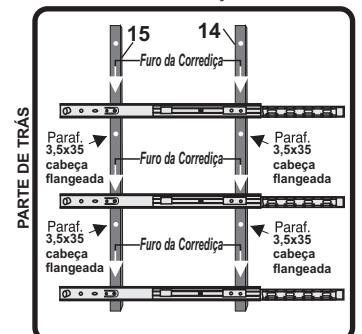

# Montagem das Portas

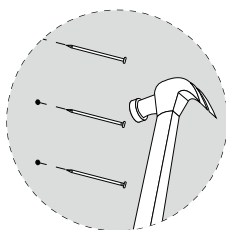
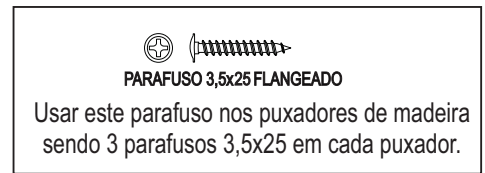
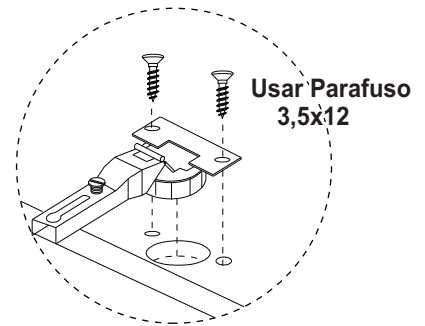
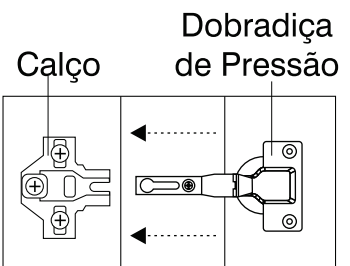
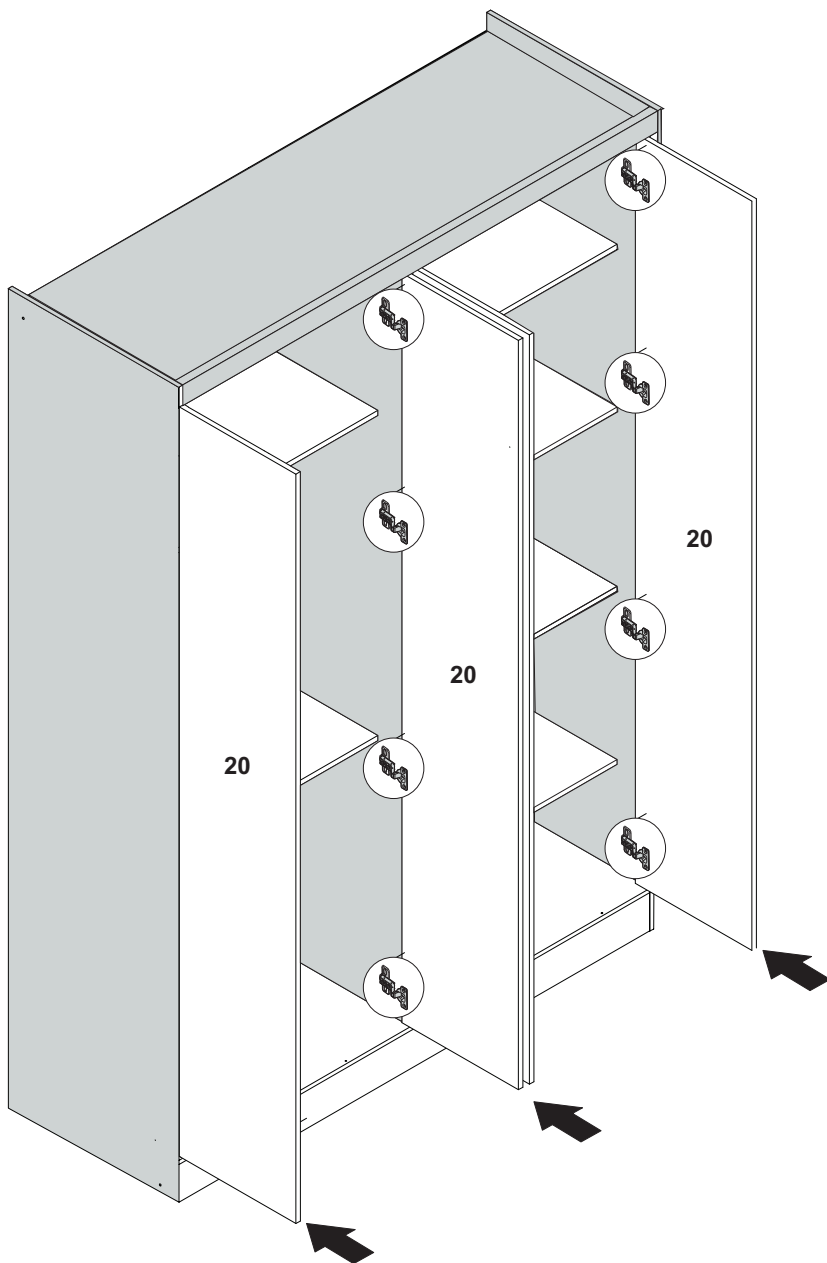

FIXAR COSTA  
PREGO 10 X 10

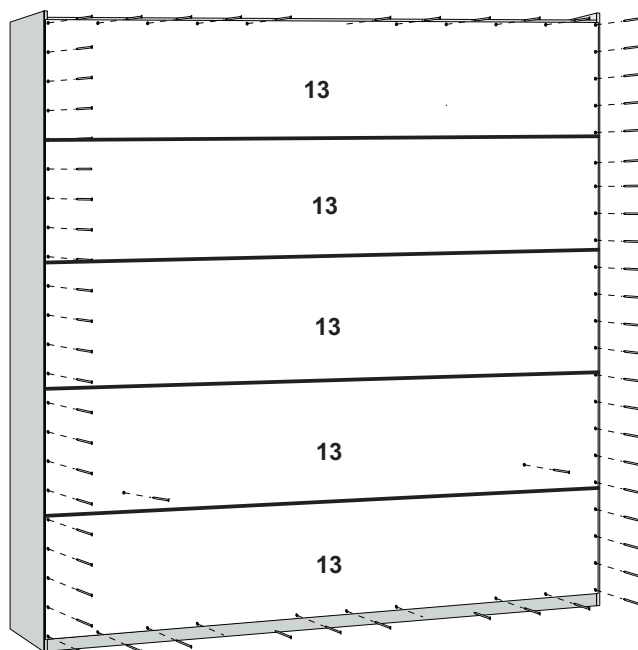

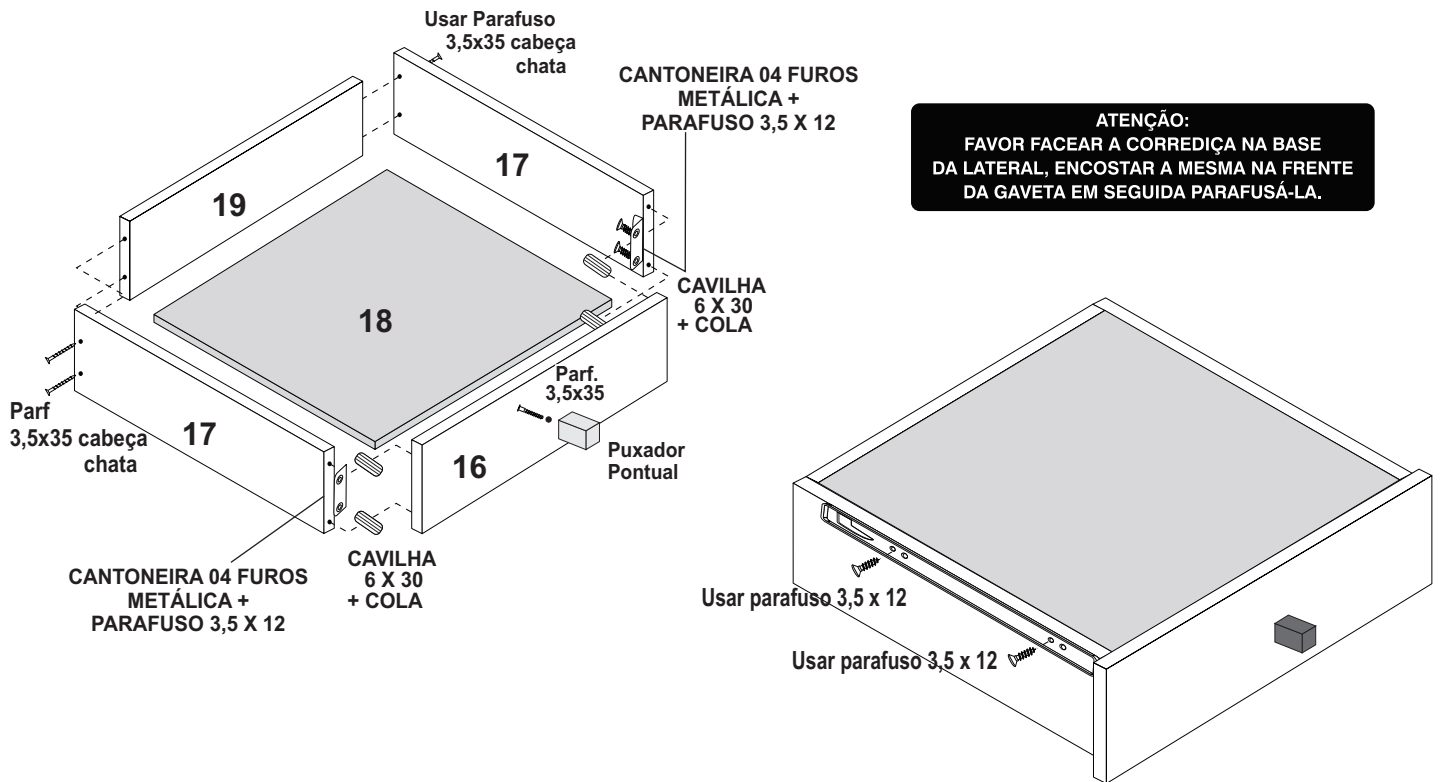

**ATENÇÃO:**  
FAVOR FACEAR A CORREDIÇA NA BASE DA LATERAL, ENCOSTAR A MESMA NA FRENTE DA GAVETA EM SEGUIDA PARAFUSÁ-LA.

## ATENÇÃO

QUANDO ADQUIRIR MAIS PEÇAS DE NOSSO MODULADO ORION, VOCÊ DEVERÁ UNIR OS PRODUTOS JÁ MONTADOS NOS FURÓS INDICADOS ABAIXO USANDO PARAFUSOS 4,0 X 20 FLANGEADO.

