



Av. das Indústrias, nº 157 - Bairro Belo Horizonte - Rodeiro /MG
 Fone/Fax (32) 3577 - 3950
 www.leifermoveis.com.br - assistencia@leifermoveis.com.br

ORION

MÓDULO CRIADO

CÓDIGO - 22482

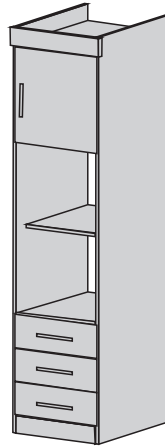

ACESSE O VÍDEO DESTE PRODUTO

INSCREVA-SE NO CANAL

Abra a câmera do seu celular e escaneie o qr code.



ESQUEMA DE MONTAGEM

05/03/2024

 Montagem Estrutura Roupeiro Parafuso 4,0 x 40 cabeça chata 20 UN	 Parafuso 3,5 x 12 cab. chata 80 UN	 Dobradiça 02 UN
 Parafuso 3,5 x 35 cabeça chata 12 UN	 Puxador das Portas Parafuso 3,5 x 25 flangeado 08 UN	 Fixar Costa Prego 10 x 10 40 UN
 Cavilha 6 x 30 12 UN	 Sapata Plástica 04 UN	 Unir um módulo ao outro Parafuso 4,0 x 20 flangeado 08 UN
 Cantoneira Metálica 06 UN	 GIZ 01 UN	 Cantoneira Plástica 02 UN
 Etiqueta Leifer 01 UN		 Sachê de Cola 01 UN

Nº	DESCRIÇÃO	QT.	CÓD. BRANCO	CÓD. FREIJÓ	CÓD. CINAMOMO
01	RODAPÉ FRONTAL	01	22487	22487	22487
02	RODAPÉ TRASEIRO	01	22488	22488	22488
03	LATERAL DIREITA	01	22485	22485	22485
04	LATERAL ESQUERDA	01	22486	22486	22486
05	PRATELEIRA GAVETEIRO	01	22489	22489	22489
06	PRATELEIRA SUPERIOR	02	22490	22490	22490
07	TAMPO SUPERIOR	01	22497	22497	22497
08	MOLDURA SUPERIOR	01	22492	22492	22492
09	PORTA MÓDULO	01	22494	22494	22494
10	FRENTE DE GAVETA	03	22495	22495	22495
11	LATERAL DE GAVETA	06	19316	19316	19316
12	FUNDO DE GAVETA	03	22500	22500	22500
13	TRASEIRO DE GAVETA	03	22498	22498	22498
14	COSTAS	01	22501	22501	22501
15	KIT FERRAGEM	01	22484	22484	22484

Atenção Sr. Montador

Montagem da Moldura Superior

Para montagem da moldura superior usar CANTONEIRA PLÁSTICA 04 FUROS E PARAFUSO 3,5X12. Após parafusar as 02 Cantoneiras na Moldura superior, levar a moldura até o tampo superior nº 07 e parafusar.

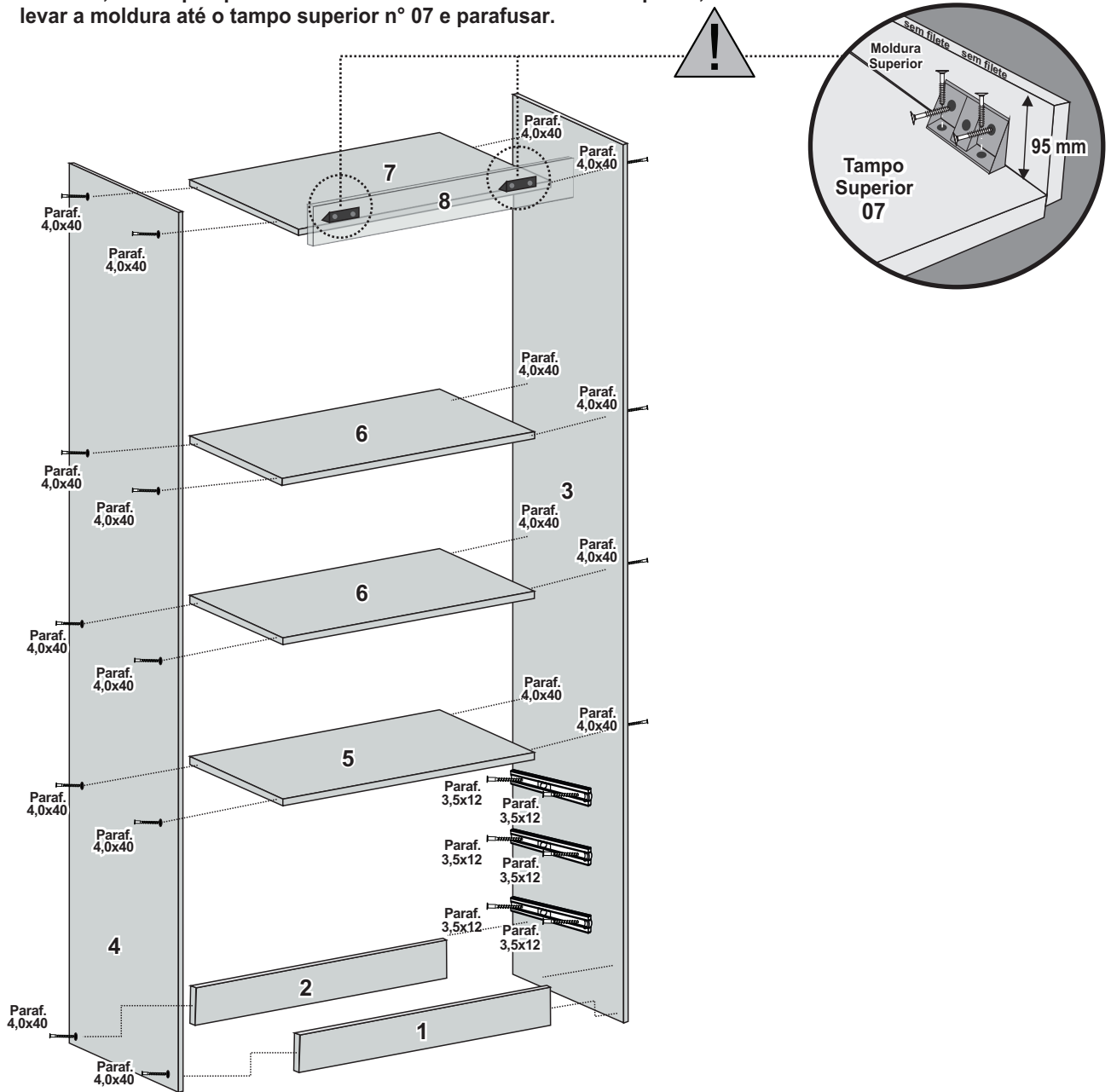

MONTAGEM DAS DOBRADIÇAS E PUXADOR NA PORTA.

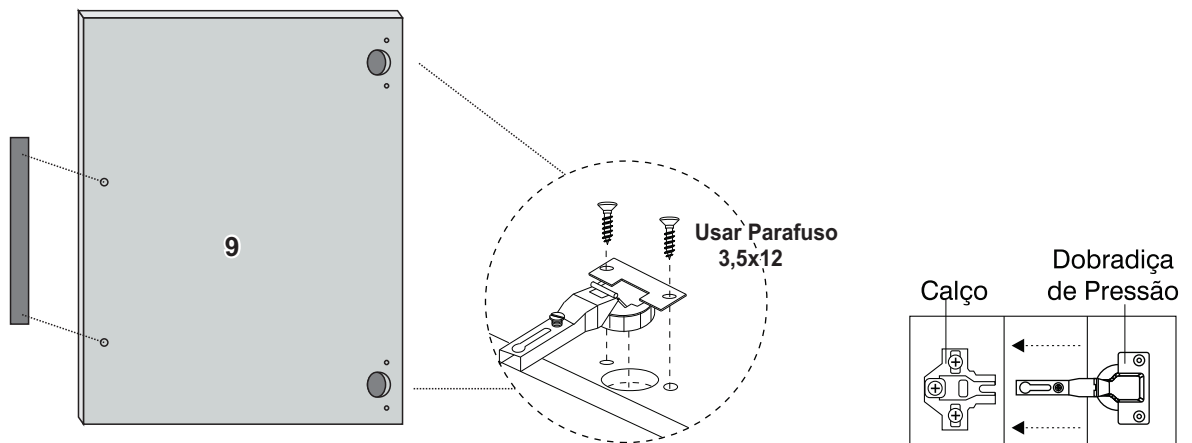

FIXAÇÃO DOS MÓDULOS.

ATENÇÃO

QUANDO ADQUIRIR MAIS PEÇAS DE NOSSO MODULADO ORION, VOCÊ DEVERÁ UNIR OS PRODUTOS JÁ MONTADOS NOS FUROS INDICADOS ABAIXO USANDO PARAFUSOS 4,0 X 20 FLANGEADO.

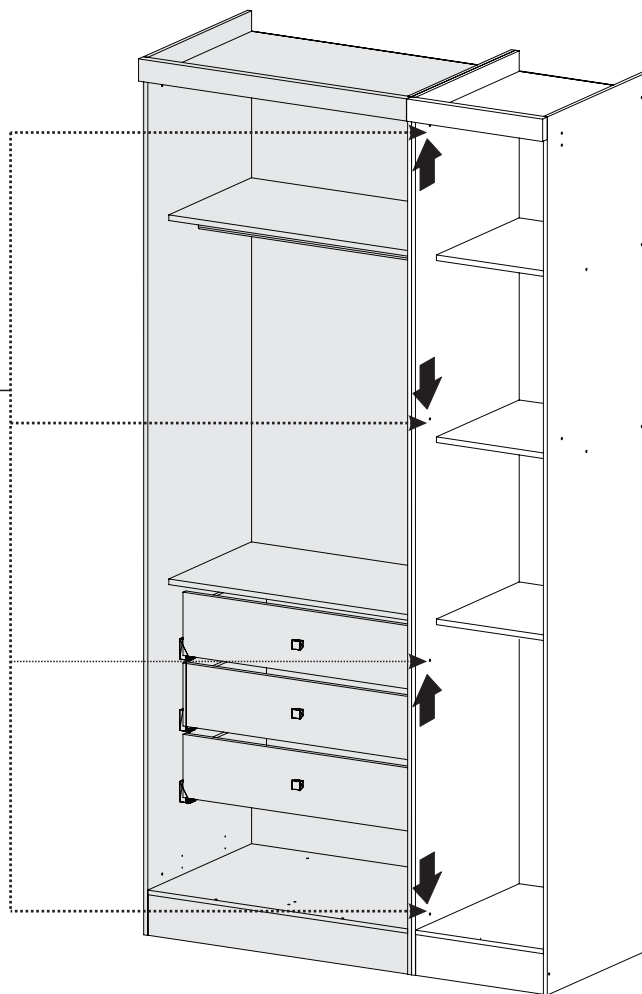
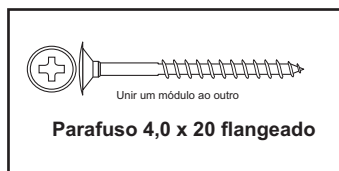

OBSERVAÇÃO:
UNIR O MÓDULO CRIADO
ANTES DE ENCAIXAR AS GAVETAS.

MONTAGEM DA COSTA

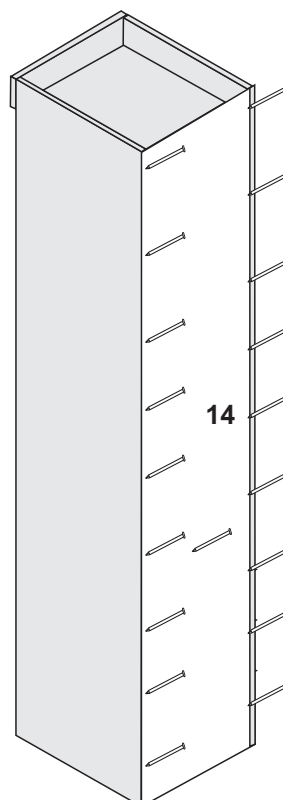

Fixar Costa
Prego 10 x 10

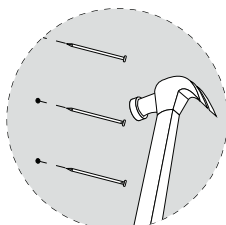

MONTAGEM DAS GAVETAS DO CRIADO.

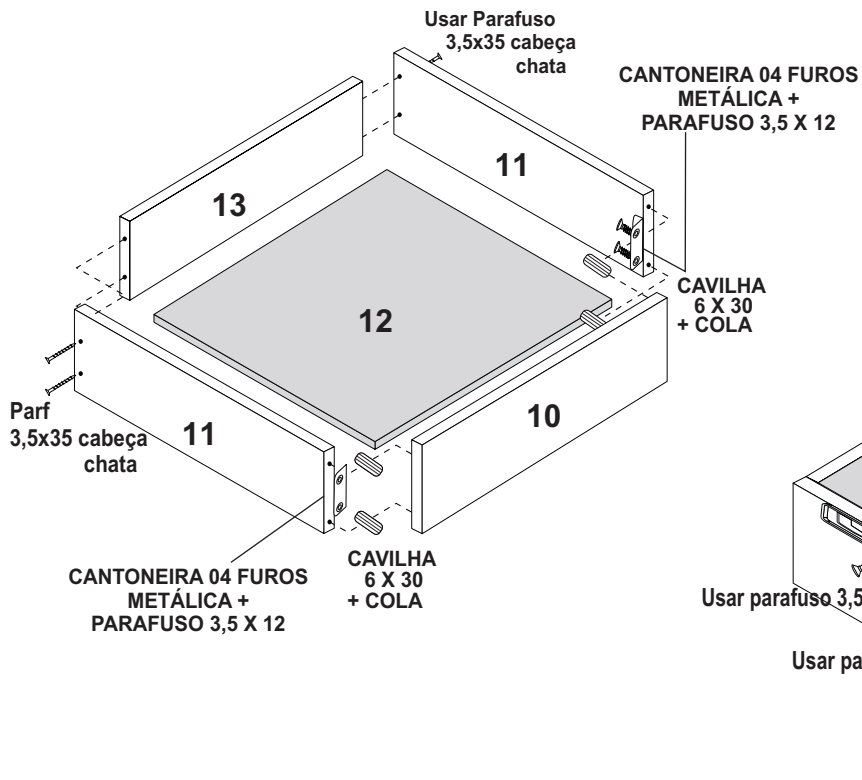

ATENÇÃO:
FAVOR FACEAR A CORRIDEIRA NA BASE DA LATERAL, ENCOSTAR A MESMA NA FRENTE DA GAVETA EM SEGUIDA PARAFUSÁ-LA.

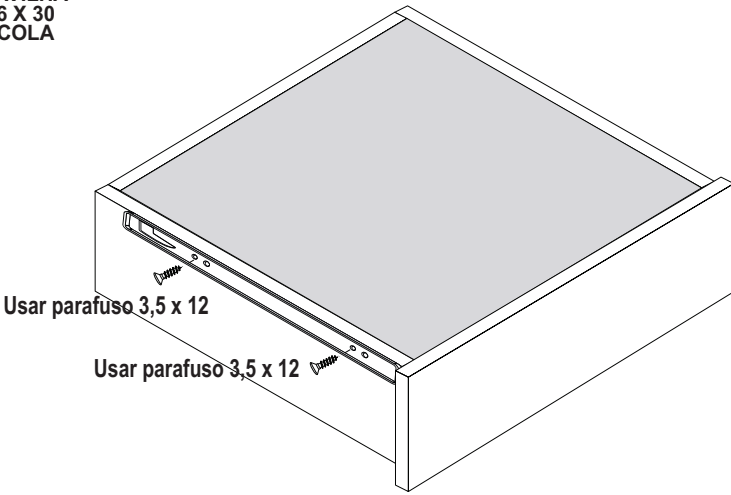

FIXAÇÃO DOS PUXADORES DAS GAVETAS.

